

本図は、GA700（盤内取付形）へシールドクランプキットを取付ける際のユニット寸法、シールドクランプキット取付け手順を示します。
 This figure shows the procedure of how to install the SHIELD CLAMP KIT to GA700 (open chassis type) and the drive dimension used in this procedure.

(下図は CIPR-GA700□4018 の図で説明しています)
 (The following figure shows CIPR-GA700□4018.)

シールドクランプキット取付け時のインバータユニット寸法
 Drive Dimension when Installing SHIELD CLAMP KIT

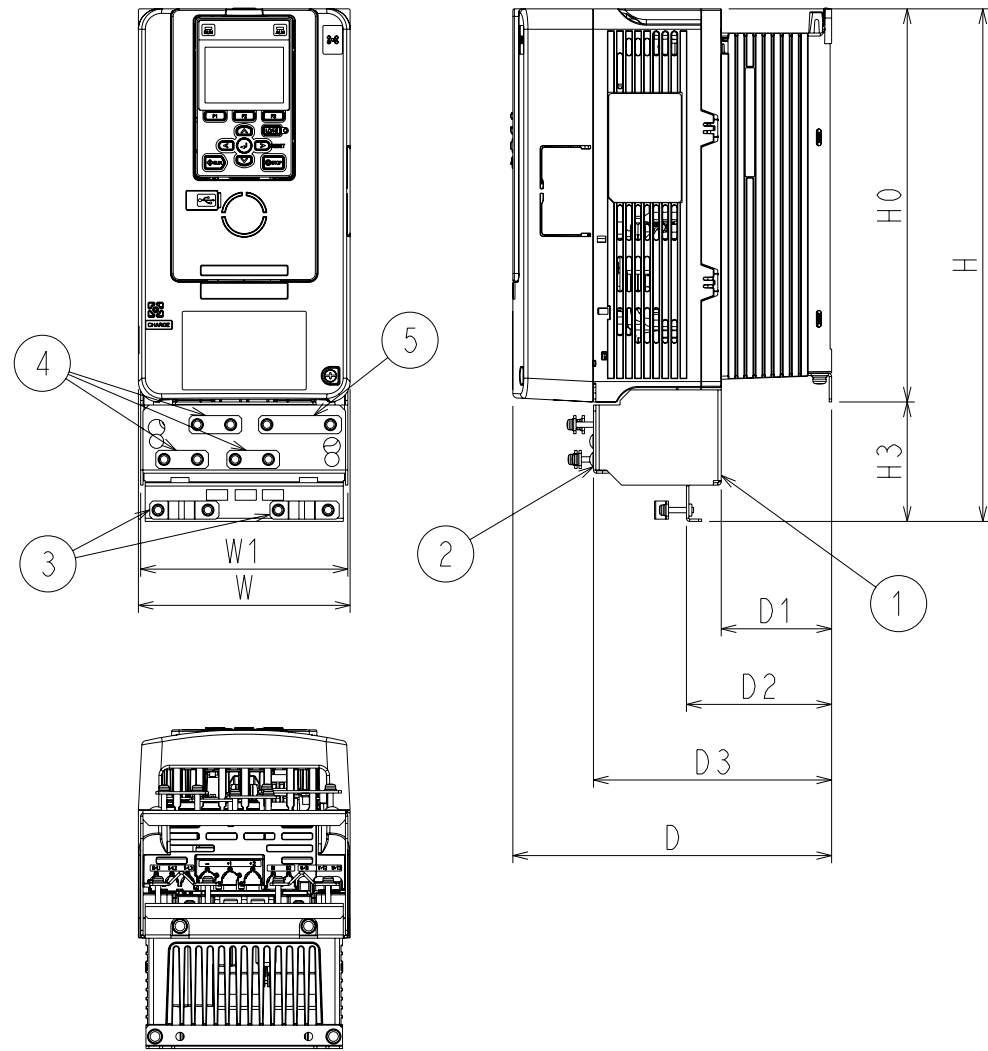

シールドクランプキット手配コード SHIELD CLAMP KIT ORDER CODE	形式 MODEL	インバータユニット形式 DRIVE MODEL	W	W1	H	H0	H3	D	D1	D2	D3											
100-206-983	900-195-896-001	CIPR-GA700□2004	140	137	339	260	79	176	38	61	123											
		2006																				
		2008																				
		2010																				
		2012																				
		4002																				
		4004																				
		4005																				
		100-206-984										900-195-896-002	CIPR-GA700□2018	140	137	339	260	79	211	73	96	158
													2021									
2030																						
2042																						
4007																						
4009																						
4012																						
4018																						
4023																						
100-206-984	900-195-896-002	CIPR-GA700□2056	180	175	439	298	141	202	68	93	148											
		4031																				
		4038																				

□: A to Z

注) 取付け手順は、3/3ページの『シールドクランプキット取付け手順』を参照して下さい。
 Note: Refer to "SHIELD CLAMP KIT Installation Procedure" on page 3/3 for details of installation procedure.

シールドクランプキットの構成部品一覧

Components of the SHIELD CLAMP KIT

シールドクランプ キット手配コード SHIELD CLAMP KIT ORDER CODE	形式 MODEL	インバータユニット形式 DRIVE MODEL	構成部品一覧 COMPONENTS					取付けネジ MOUNTING SCREWS
			① シールドベース SHIELD BASE	② シールドベーストップ SHIELD BASE TOP	③ シールドクランプ SHIELD CLAMP	④ シールドクランプ SHIELD CLAMP	⑤ シールドクランプ SHIELD CLAMP	
100-206-983	900-195-896-001	C IPR-GA70□2004 2006 2008 2010 2012 4002 4004 4005	400-098-196-021	400-098-192-021	400-098-205-021 (x2)	400-098-200-021 (x3)	400-098-202-021	M4×20 なべネジ+S+W (×12) M5×14 なべネジ+S+W (×2) M4×10 トラスネジ (×2) M4×20 PAN HEAD SCREW+S+W (×12) M5×14 PAN HEAD SCREW+S+W (×2) M4×10 TRUSS HEAD SCREW (×2)
		C IPR-GA70□2018 2021 2030 2042 4007 4009 4012 4018 4023	400-098-196-021	400-098-192-021	400-098-205-021 (x2)	400-098-200-021 (x3)	400-098-202-021	M4×20 なべネジ+S+W (×12) M5×14 なべネジ+S+W (×2) M4×10 トラスネジ (×2) M4×20 PAN HEAD SCREW+S+W (×12) M5×14 PAN HEAD SCREW+S+W (×2) M4×10 TRUSS HEAD SCREW (×2)
100-206-984	900-195-896-002	C IPR-GA70□2056 4031 4038	400-098-197-021	400-098-193-021	400-098-203-021 (x2)	400-098-200-021 (x3)	400-098-202-021	M4×20 なべネジ+S+W (×8) M5×14 なべネジ+S+W (×2) M5×25 なべネジ+S+W (×4) M4×10 トラスネジ (×2) M4×20 PAN HEAD SCREW+S+W (×8) M5×14 PAN HEAD SCREW+S+W (×2) M5×25 PAN HEAD SCREW+S+W (×4) M4×10 TRUSS HEAD SCREW (×2)

□:A to Z

シールドクランプキット取付け手順
SHIELD CLAMP KIT Installation Procedure

- ① の取付け：下図を参照し、ネジ2個にて取付ける。
注)使用するネジ数、ネジサイズは機種によって異なります。2 / 3ページの表を参照して下さい。
- ③ の取付け：主回路ケーブルを端子台に配線した後、シールドクランプをケーブルのシールド部に当て、ネジ2個で固定する。
注)締付けトルクは下表参照のこと
- ② の取付け：①の部品にネジ2個にて取付ける。
- ④⑤ の取付け：制御回路用ケーブルとオプションカード用ケーブルを端子台に固定した後、シールドクランプをケーブルのシールド部に当て、ネジ2個で固定する。

Installing ①: Use two screws to install it according to the following figure.
Note: Number and size of the screws to be used vary with the model. Refer to the table on page 2/3.

Installing ③: After wiring the main circuit cable to the terminal block, attach the SHIELD CLAMP to the shielded portion of the cable and fix it using two screws.
Note: For details of the tightening torque, refer to the table.

Installing ②: Use two screws to install it to the part for ①.

Installing ④ and ⑤: After connecting the cable for control circuit and the cable for option card to the terminal block, attach the SHIELD CLAMP to the shielded portion of the cable and fix it using two screws.

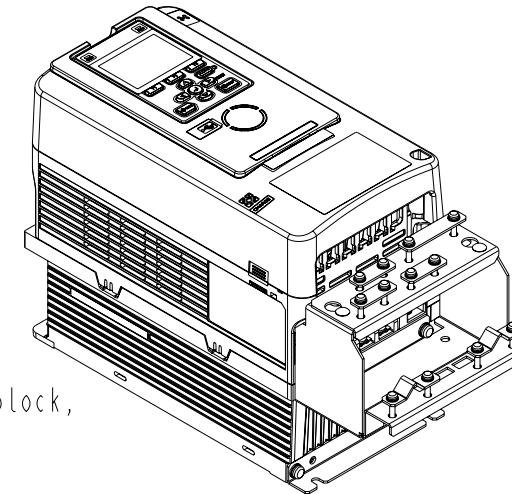

シールドクランプキット取付け完成図
Completed figure after the SHIELD CLAMP KIT has been Installed

取付けネジ M4×20 なべネジ+S+W
MOUNTING SCREWS M4×20 PAN HEAD SCREW+S+W

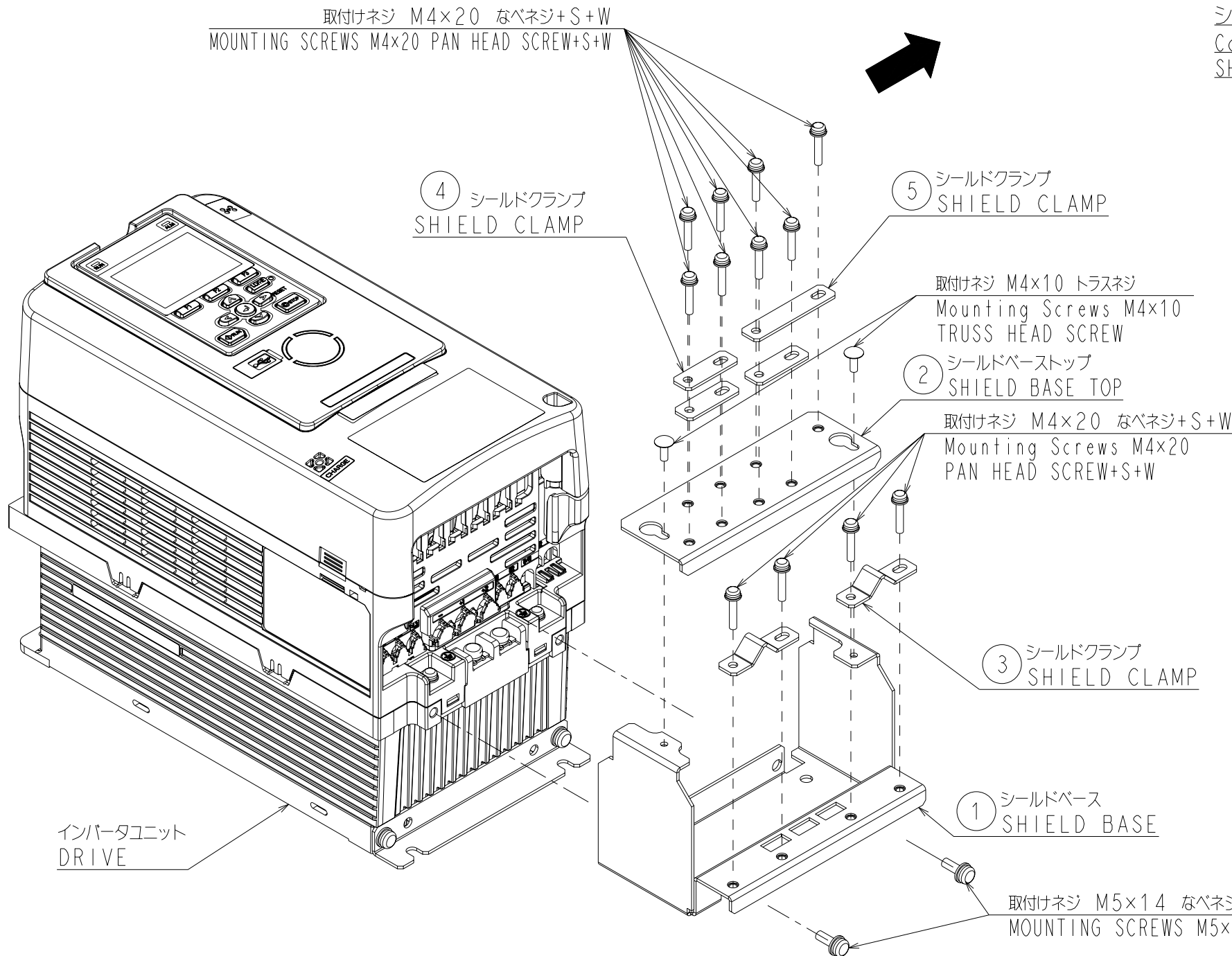

③, ④, ⑤ 取付けネジ 締付けトルク
③, ④, ⑤ Mounting Screws Tightening Torque

ネジサイズ SCREW SIZE	締付けトルク(N・m) TIGHTENING TORQUE
M4	1.5
M5	2.0

①, ② 取付けネジ 締付けトルク
①, ② Mounting Screws Tightening Torque

ネジサイズ SCREW SIZE	締付けトルク(N・m) TIGHTENING TORQUE
M4	0.98~1.33
M5	1.96~2.53

対象モデル一覧
Object Model

シールドクランプキット手配コード SHIELD CLAMP KIT ORDER CODE	インバータユニット形式 DRIVE MODEL	
100-206-983	CIPR-GA70□2004	
	2006	
	2008	
	2010	
	2012	
	4002	
	4004	
	4005	
	100-206-984	CIPR-GA70□2018
		2021
2030		
2042		
4007		
4009		
4012		
4018		
4023		
100-206-984		CIPR-GA70□2056
	4031	
	4038	

□: A to Z

ケーブル配線参考図
Reference for Cable Wiring

